

# Information produit

## Product data



### La solution CLUFIX®

L'insert à sertir en aveugle CLUFIX® est la solution pour obtenir une fonction taraudage dans un profilé ou une paroi mince ou épaisse. CLUFIX® permet également d'assembler deux ou plusieurs éléments à la manière d'un rivet tout en offrant la fonction taraudage.

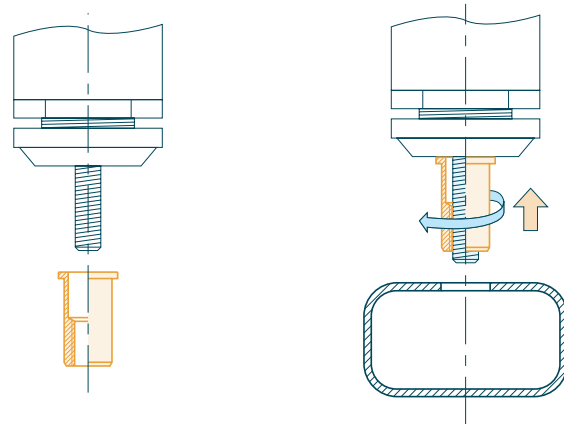

### Fonctions

#### Principales :

- Taraudage
- Assemblage permanent de deux tôles
- Pose en Aveugle

#### Secondaires :

- Entretoise
- Palier
- Axe

### Penser CLUFIX® en alternative à

#### Ecrou soudé :

- processus de soudure long et complexe
- présence du taraudage non garantie
- co-axialité du taraudage aléatoire
- solution inesthétique

#### Taraudage du support :

- processus de taraudage long, peu précis et complexe
- faible résistance du taraudage (peu de filets)

#### Ensemble vis écrou :

- nécessité d'un perçage de part en part dans le cas d'un tube
- pas d'utilisation possible en aveugle

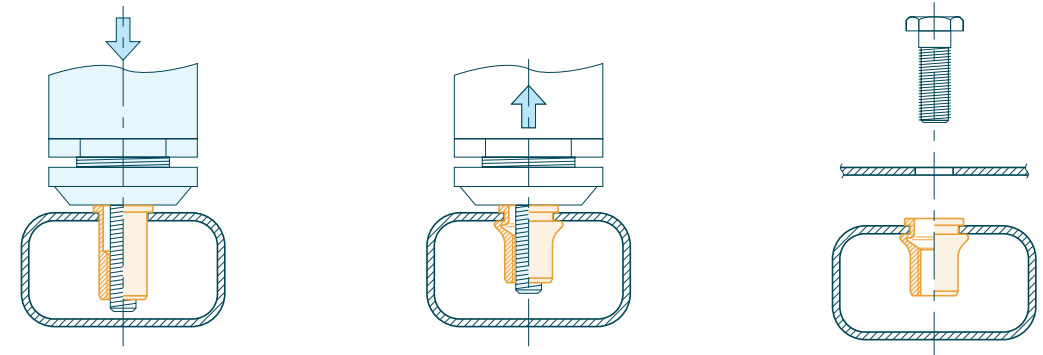

### Functions

#### Main:

- Internal thread
- Permanent assembly of two sheets
- Blind installation

#### Secondary:

- Spacer
- Bearing
- Pin

### Think CLUFIX® as an alternative to

#### Welded nut:

- a long, complex welding process
- internal thread presence not guaranteed
- coaxiality of internal thread not guaranteed
- an unattractive solution

#### Workpiece tapping:

- a long, complex and not very precise tapping process
- low mechanical thread resistance (not enough threads)

#### Nut and bolt:

- requires through hole drilling for tubes
- impossible to use on blind applications

### The CLUFIX® solution

CLUFIX® blind rivet nut provides the solution to achievement of an internal thread function in a thin or thick metal sheet or profile. CLUFIX® also allows the assembly of two or several elements, in the same way as a rivet does, whilst also providing the internal thread function.



# Information produit Product data

# Pourquoi *Why use?* utiliser **CLUFIX®** ?

Avantage	Preuve	Bénéfice
Pose possible en aveugle	La conception de CLUFIX® permet le sertissage de ce dernier sur un support même lorsqu'il n'y a accès que d'un seul côté de la paroi	Obtention aisée et rapide d'un taraudage sur un support de type tube, profilé ou corps creux
Assemblage à tenue élevée et garantie	Se reporter aux valeurs dans les fiches produits	Garantie d'un assemblage non défaillant
Co-axialité du taraudage et du perçage garantie à la pose	Le corps de CLUFIX® joue le rôle de pilote à la pose	Assurance d'un assemblage irréprochable d'un point de vue fonctionnel et géométrique
Fonction rivetage + taraudage robustes dans un composant unique	CLUFIX® est composé d'une chambre de déformation (assurant le sertissage et le rivetage) et d'un taraudage (nécessaire à la pose et offrant la fonction écrou) Diamètre du fût important comparé à celui d'un rivet => tenues élevées à l'arrachement et au cisaillement	Composant multi-fonctions simplifiant les processus
Présence et conformité du taraudage garantis après pose	Le taraudage est nécessaire pour permettre la pose Sa présence est donc contrôlée par défaut au sertissage	Suppression des rebuts de pièces finies avec défauts de taraudage
Pose possible après peinture du support	Le sertissage de CLUFIX® n'altère pas la peinture de la tôle lors de la pose	Simplification de processus : possibilité d'utiliser des supports pré-peints
Processus de pose simple	Pas de poste de soudeur mais un simple sertisseur	1) Amortissement de la solution immédiat 2) Pas de qualification particulière
Flexibilité de pose	Possibilité de pose en atelier mais également sur chantier	Souplesse organisationnelle
Cadence de pose très élevée	Mise en place de l'insert + opération de sertissage = 3 sec soit 1200 pièces / heure selon configuration	Réactivité améliorée Économies sur coûts d'assemblage
Pas de reprise du taraudage pour enlever les gratons de soudure	Pas de soudure mais un sertissage	Suppression de l'étape de reprise
Pas de reprise du taraudage pour enlever les excédents de peinture	Pose possible sur supports peints	Suppression de l'étape de reprise Non altération de la protection anti-corrosion car pas de reprise du taraudage
Solution esthétique	Pas de soudure visible	Esthétique parfaite sans surcoûts de polissage de la soudure ni dégradation du support (brûlures et déformations) => pas de rebuts
Possibilité de pose sur toutes matières (métalliques, composites...)	Fixation de l'insert sans échauffement de la matière	Économies de processus quelle que soit la matière du support

Advantage	Proof	Benefit
Blind installation possible	CLUFIX® design allows crimping even when access to the opposite side of the workpiece is impossible	Quick easy-fit thread function on a tube, hollow body or profile workpiece.
High-resistance assembly guaranteed	Refer to data sheets	Guarantee of perfect assembly
Guaranteed coaxiality in threading and drilling for the crimping operation	The CLUFIX® body is used as a dog point.	Perfect assembly guaranteed in terms of both functional and geometrical aspects
Robust crimping function + thread function in a single component	CLUFIX® consists of a deformation chamber (which allows the crimping and riveting operations) and of an internal thread (which is necessary to installation, and also enables the nut function) Large body diameter in comparison with that of a rivet => high tensile and shearing resistances	Multifunction component simplifying the process
Guarantee of thread presence and compliance after installation	The thread is essential to insert installation Its presence is therefore systematically checked during the crimping operation	An end to scrapping finished workpieces because of missing or damaged threads
Can be used on painted workpieces	CLUFIX® crimping does not damage painted workpieces during installation	Simplification of the process: can be used on pre-painted workpieces.
Simple installation process	No welding station or robot - just a simple crimping tool	1) Immediately covers its own costs 2) No special skills required
Flexibility in installation	Installation is possible either in the workshop or on-site	Organisational flexibility
Very high-speed installation rate	Insert positioning + crimping operation = 3 seconds = 1,200 parts per hour, depending on the application	Improved reactivity Assembly cost savings
Retapping to remove weld spots is eliminated	No welding, just a crimping operation	Elimination of the retapping phase
Elimination of retapping to remove excess paint	Can be installed on painted workpieces	Elimination of the retapping phase No anticorrosion deterioration because no thread retapping is necessary
Aesthetic solution	No visible welds	Completely aesthetic, yet without polishing costs or workpiece deterioration (burns and deformations) => no scrap
Can be used on all materials (metals, composites, etc.)	No heating of the material during installation	Process savings - whatever the workpiece material



# Information produit

## Product data

### Tête

#### Affleurante

Permet un assemblage bord à bord sans préparation particulière du support.



### Head

#### Flush

Enables surface-to-surface assembly without any specific preparation of the workpiece.

#### Le + LA CLUSIENNE-CLUFIX :

Épaisseur de tête EXTRA-fine pour un affleurement optimal

#### The LA CLUSIENNE-CLUFIX Advantage:

Extra-fine head thickness for optimal flush

#### Cylindrique

Joue le rôle d'une entretoise ou d'une rondelle tout en améliorant la résistance au couple de serrage et de desserrage de CLUFIX®.

Cette tête permet également d'accroître la tenue à la flexion et au dessertissage.



#### Flange

Acts as a spacer or a washer, improving CLUFIX® torque resistance during both tightening and untightening.

This head shape also improves resistance in terms of both shearing and push-out force.

#### Fraisée

Permet un assemblage bord à bord après fraisage du support tout en garantissant une tenue au dessertissage accrue.



#### Countersunk

Enables surface-to-surface assembly after workpiece countersinking + guarantees improved push-out force.

#### Étanche avec joint

Même forme que la tête cylindrique avec une géométrie adaptée pour inclure un joint torique qui assure l'étanchéité entre CLUFIX® et son support.

L'application détermine le type de joint à sélectionner (propriétés des joints dans les données techniques).

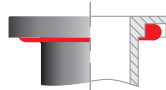

#### Watertight O-ring seal

Same shape as the flange head, designed to house an O-ring, which will provide a watertight seal between CLUFIX® and its workpiece.

Application determines the type of O-ring seal selected (O-ring seal properties are given in the technical data).

#### Étanche par enduction

Un matériau de synthèse déposé sous la tête assure l'étanchéité entre CLUFIX® et son support (détails dans les données techniques).

Disponible pour les versions à têtes affleurantes et cylindriques.



#### Watertight resin seal

A synthetic material deposited under the head provides the seal between CLUFIX® and its workpiece (details in the technical data).

Available for both flush-head and flange-head versions.

#### Le + LA CLUSIENNE-CLUFIX :

Étanchéités IP66 et IP67 garanties.

#### The LA CLUSIENNE-CLUFIX Advantage:

IP66 and IP67 seals are guaranteed.

#### Option ergots (pour tête fraisée ou cylindrique)

Permet d'améliorer la résistance au couple, principalement sur matériaux tendres, dans le cas où l'utilisation de CLUFIX® à fût hexagonal est impossible.



#### Lugs option (for large flange and countersunk head shapes)

Improves torque resistance on soft materials, where use of a hexagonal-bodied CLUFIX® is impossible.

CLUFIX® est disponible en pas métrique, UNC et UNF en standard. Autres sur demande.

CLUFIX® is available in metric, UNC and UNF pitches for standard products. Other pitches are available on request.



### Fût

#### Cylindrique

Pour la pose dans un trou cylindrique. Produit standard sans exigence particulière de tenue au couple.



### Body

#### Round

For use in a round hole. Standard product without any specific torque resistance requirement.

#### Hexagonal

Pose dans un trou hexagonal pour assurer une résistance au couple très élevée et pour garantir le démontage de l'ensemble, même après vieillissement des composants.



#### Hexagonal

For use in a hexagonal-shaped hole to ensure guaranteed high torque resistance and guaranteed stability on dismantling, even after component ageing.

#### La garantie :

- d'une tenue au couple élevée
- d'un démontage sans difficulté

#### Guaranteed:

- high torque resistance
- problem-free dismantling

#### Cannelé

Pose dans un trou cylindrique. Cette morphologie améliore la résistance au couple dans les supports plastiques ou matériaux tendres (aluminium...).



#### Knurled

For use in a drilled cylindrical hole. This body shape improves torque resistance in workpieces made of plastic or soft metal (aluminium, for example).

### Extrémité du fût

#### Ouvert

Permet l'utilisation de vis de différentes longueurs.



### Body End

#### Open End

Allows the use of screws of varying lengths.

#### Borgne

Produit permettant une étanchéité au ruissellement. Afin d'assurer une étanchéité optimale, LA CLUSIENNE-CLUFIX propose des solutions avec joint sous tête.



#### Closed End

Product enabling a tight seal against splashing water. When an optimal seal is required, LA CLUSIENNE-CLUFIX offers CLUFIX® solutions with under-head seal.

#### Auto-freiné (pour fût ouvert)

Solution combinant la facilité de pose d'un écrou à sertir en aveugle et les performances d'un écrou auto-freiné (performances disponibles dans les Données Techniques).



#### Self-locked (for open shape)

The solution which combines the easy installation of a CLUFIX® blind rivet nut with the performance of a self-locking nut (refer to Technical Data for mechanical performance).